

**FERME-PORTE SÉRIE SC 71**  
**INSTRUCTIONS D'INSTALLATION**  
 Modèles avec bras à usage industriel  
 SC71 (1-6 Adj.)

**SC 71 SERIES DOOR CLOSER**  
**INSTALLATION INSTRUCTION**  
**Heavy Duty Arm Models**  
 SC71 (1-6 Adj.)

**CERRADOR DE PUERTA SERIE SC 71**  
**INSTRUCCIONES DE INSTALACIÓN**  
 Modelos con brazo para uso industrial  
 SC71 (1-6 Adj.)

**Parallel Arm Closer mounted on push side of door.**  
**Installation** door. (Opposite of the hinge side)

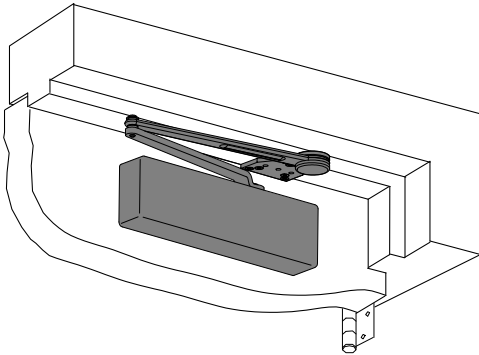

**Installation "bras parallèle"** Ferme-porte installé sur le côté à pousser de la porte. (À l'opposé du côté de la charnière)  
**Instalación "brazo paralelo"** Cerrador montado a lado del empuje de la puerta. (Opuesto al lado del gozne)

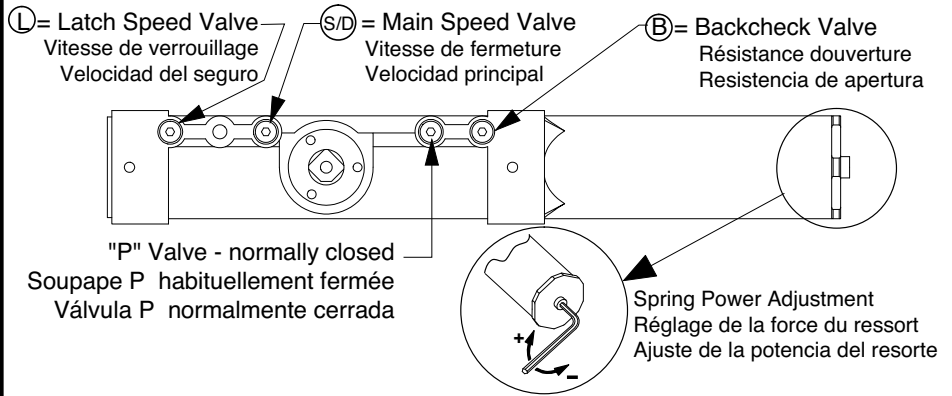

(Optional)  
 (Optionnelle)  
 (Opcional)

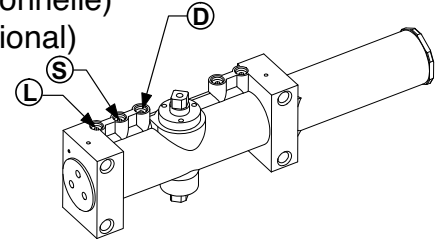

**D** = Delay Action Valve (Optional)  
 Soupape de retardement (Optionnelle)  
 Válvula de retardación (Opcional)

FASTENERS		DOOR / FRAME	DRILL-SIZES
ARM SHOE	#14 wood	WOOD	1/8"
	1/4-20 machine	METAL	drill: #7 tap: 1/4-20
CLOSER BODY	#14 wood	WOOD	1/8"
	1/4-20 machine	METAL	drill: #7 tap: 1/4-20
EITHER	Thru-bolt	ALL	3/8"
FIFTH HOLE SPACER	#14 wood	WOOD	1/8"
	1/4-20 machine	METAL	drill: #7 tap: 1/4-20
ARM ATTACHMENT SCREW ARM ATTACHMENT LOCK WASHER COVER SCREW COVER PLUG			

**CAUTION**  
 IMPROPER INSTALLATION OR REGULATION MAY RESULT IN PERSONAL INJURY OR PROPERTY DAMAGE. FOLLOW ALL INSTRUCTIONS CAREFULLY. FOR QUESTIONS, CALL Dor-O-Matic AT 1-800-815-1517

**DANGER**  
 Une installation ou un réglage inadéquats peuvent entraîner des blessures ou des dommages. Veuillez suivre toutes les instructions avec soin. Pour plus de renseignements, composez le 1-800-815-1517

**ADVERTENCIA**  
 Una instalación o un ajuste incorrectos pueden resultar en daño personal o material. Siga bien todas las instrucciones. para más informaciones, llama a lcn al 1-800-815-1517



## 1. Door and Frame Preparation A. Choose degree of door opening B. Drill per screw chart. (See front page)

Préparation de la porte et du cadre A.Sélectionnez le degré d'ouverture désiré B.Percez selon les indications du tableau (voir la page frontispice)  
Preparación de la puerta y del cuadro A.Elija el grado de apertura de la puerta B.Barrene según el gráfico (Vea la página de la cubierta)

OPENING	A
To 100°	8 3/4" - 222mm
101° to 130°	7 1/4" - 184mm
131° to 150°	6 1/4" - 159mm
151° to 180°	5 1/4" - 133mm

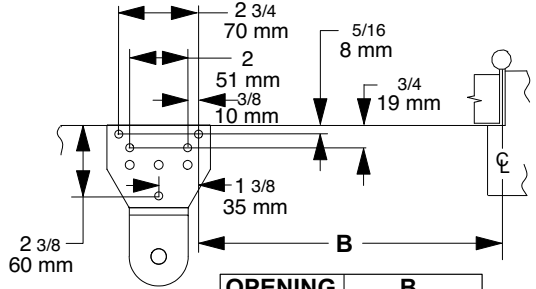
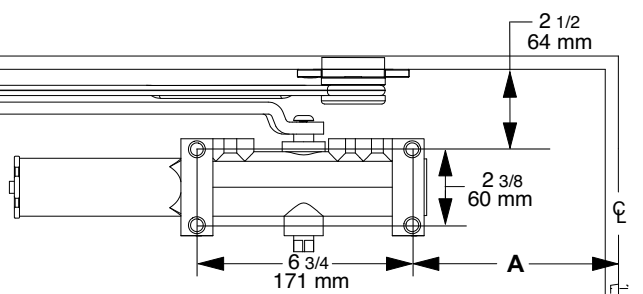

OPENING	B
To 100°	9 1/4" - 235mm
101° to 130°	7 3/4" - 197mm
131° to 150°	6 3/4" - 171mm
151° to 180°	5 3/4" - 146mm

### RIGHT HAND DOOR ILLUSTRATED.

Same dimensions apply for Left Hand Door measured from center line of hinge.

PORTE MAIN DROITE ILLUSTRÉE. Les mêmes dimensions s'appliquent pour une porte main gauche, mesurées à partir du centre de la charnière.

PUERTA MANO DERECHA ILUSTRADA. Las mismas dimensiones se aplican para puertas de mano izquierda, medidas a partir de la línea central de la bisagra.

## 2. Determine door width, adjust spring power to match chart.

Mesurez la largeur de la porte. Réglez le ressort selon les indications du tableau. Déterminez la largeur de la porte. Ajustez la puissance du ressort selon ce qui est indiqué dans le graphique.

POWER ADJUSTMENT REGLER LA PUISSANCE AJUSTE DE POTENCIA	
	*
	0
32" - 815mm	+ 5
36" - 915mm	+ 9
42" - 1050mm	+ 15
48" - 1220mm	+ 21

\* Door closer is shipped with +9 turns.  
Ferme-porte expédié avec +9 révolutions  
Cerrador mandado con +9 vueltas

## 3. Disconnect arm & shoe assembly from main arm.

Séparez l'assemblage du bras et de la console du bras principal. Desconecte el ensamblaje del brazo y de la zapata del brazo principal.

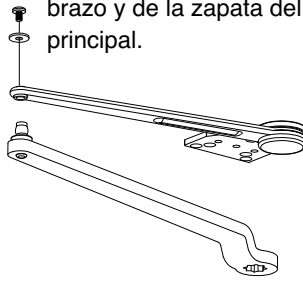

## 4. Install arm & shoe assembly onto frame.

Installez l'assemblage du bras et de la console sur le cadre. Instale el ensamblaje del brazo y de la zapata en el cuadro.

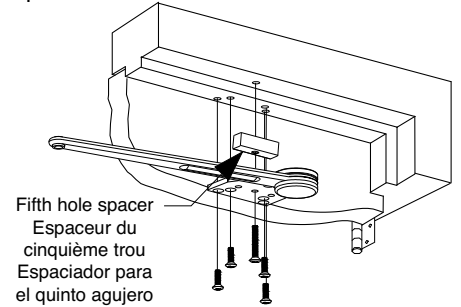

## 5. Install closer onto door.

Installez le ferme-porte sur la porte. Monte el cerrador en la puerta.

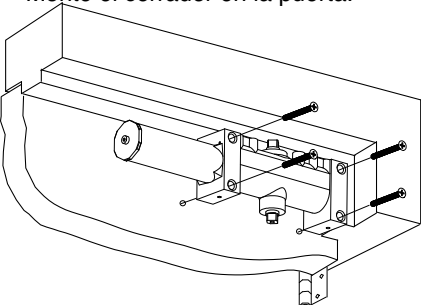

Valves UP for Right hand door. (Shown)  
Valves DOWN for Left hand door.

Soupapes vers le HAUT pour porte main droite (illustrée)

Soupapes vers le BAS pour porte main gauche

Válvulas ARRIBA para puerta mano derecha (ilustrada)

Válvulas ABAJO para puerta mano izquierda

Spring Power faces away from the hinge edge.

Force du ressort fait face à l'opposé du bord de la charnière.

Potencia del resorte cara opuesta al borde del gozne.

## 6. Attach main arm to closer.

Attachez le bras principal au ferme-porte. Coloque el brazo principal al cerrador.

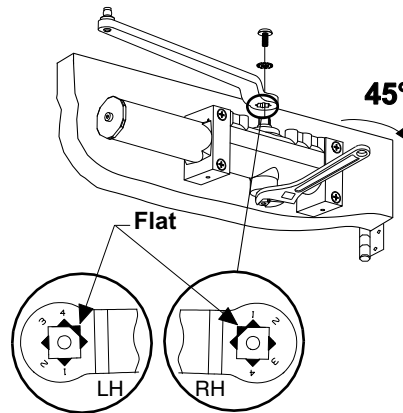

## 8. Connect arm pieces

Rèunissez les sections de bras  
Conecte las partes del brazo

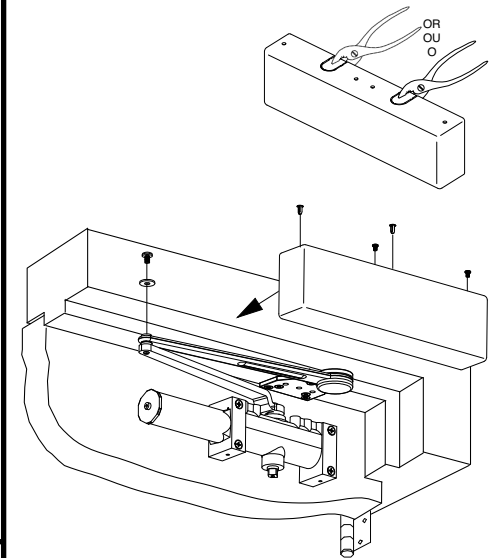

## 7. Adjustment Instructions

Instrucciones de réglage  
Instrucciones de ajuste

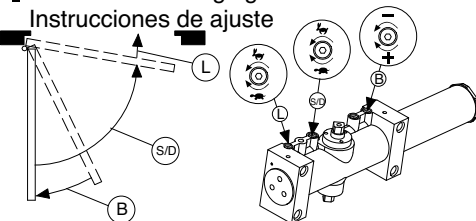

### Optional Delay Action

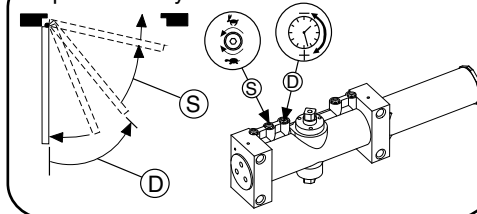

Attach cover with screws and insert cover plugs.

Fixez le couvercle avec les vis et insérez les bouchons de couvercle. Sujeta la tapa con las tuercas e inserte los tapones de tapa.