

Parallel Arm Installation Closer mounted on push side of door. (Opposite of the hinge side)

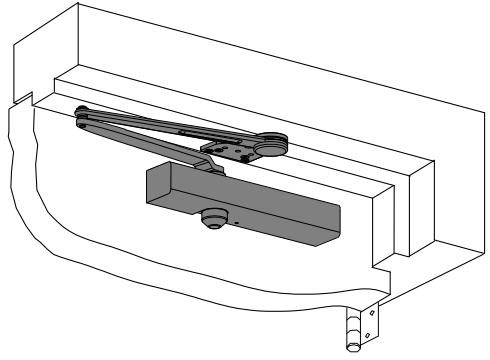

Installation "bras parallèle" Ferme-porte installé sur le côté à pousser de la porte. (À l'opposé du côté de la charnière)
Instalación "brazo paralelo" Cerrador montado a lado del empuje de la puerta. (Opuesto al lado del gozne)

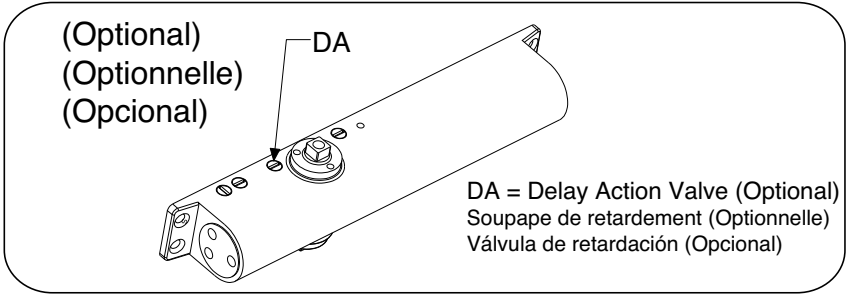
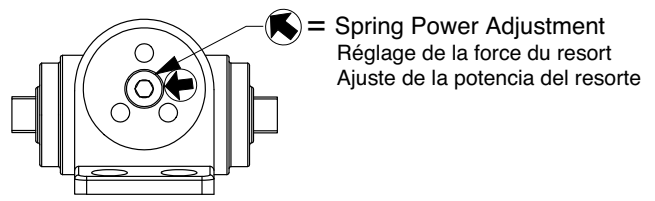
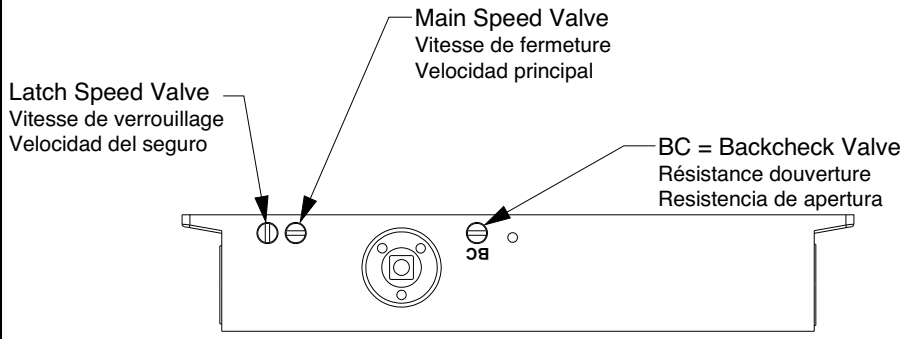
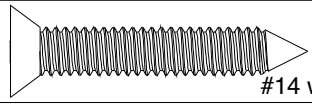
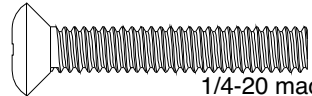

FASTENERS		DOOR OR FRAME	DRILL-SIZES
FIFTH HOLE SPACER	 #14 wood	WOOD	1/8"
	 1/4-20 machine	METAL	drill: #7 tap: 1/4-20

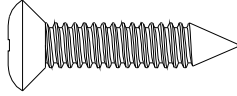
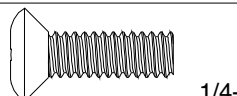
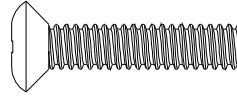
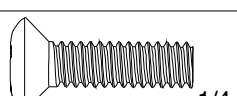
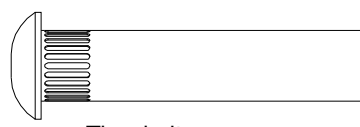
FASTENERS		DOOR OR FRAME	DRILL-SIZES
ARM SHOE	 #14 wood	WOOD	1/8"
	 1/4-20 machine	METAL	drill: #7 tap: 1/4-20
CLOSER BODY	 #14 wood	WOOD	1/8"
	 1/4-20 machine	METAL	drill: #7 tap: 1/4-20
CLOSER BODY	 Thru-bolt	ALL	3/8"

CAUTION
 IMPROPER INSTALLATION OR REGULATION MAY RESULT IN PERSONAL INJURY OR PROPERTY DAMAGE. FOLLOW ALL INSTRUCTIONS CAREFULLY. FOR QUESTIONS, CALL Dor-O-Matic AT 1-800-815-1517

DANGER
 Une installation ou un réglage inadéquats peuvent entraîner des blessures ou des dommages. Veuillez suivre toutes les instructions avec soin. Pour plus de renseignements, composez le 1-800-815-1517

ADVERTENCIA
 Una instalación o un ajuste incorrectos pueden resultar en daño personal o material. Siga bien todas las instrucciones. para más informaciones, llama a lcn al 1-800-815-1517



- 1. Door and Frame Preparation** A. Choose degree of door opening B. Drill per screw chart. (See front page)
 Préparation de la porte et du cadre A.Sélectionnez le degré d'ouverture désiré B.Percez selon les indications du tableau (voir la page frontispice)
 Preparación de la puerta y del cuadro A.Elija el grado de apertura de la puerta B.Barrene según el gráfico (Vea la página de la cubierta)

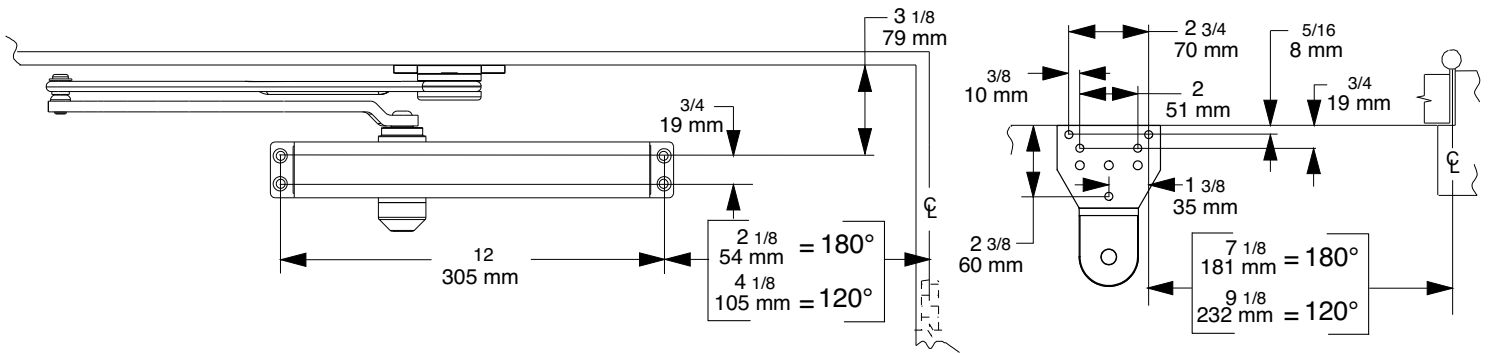

RIGHT HAND DOOR ILLUSTRATED. Same dimensions apply for Left Hand Door measured from hinge side.
 PORTE MAIN DROITE ILLUSTRÉE. Les mêmes dimensions s'appliquent pour une porte Main Gauche mesurées à partir du côté de la charnière.
 MONTAJE DE PUERTA A LA DERECHA COMO ILUSTRADO. Las mismas dimensiones se aplican para un montaje de puerta a la izquierda medidas a partir del lado del gozne.

- 2. Determine door width, adjust spring power to match chart.**
 Mesurez la largeur de la porte. Réglez le ressort selon les indications du tableau.
 Determina la anchura de la puerta. Ajuste la potencia del resorte según lo indicado en el gráfico.

	POWER ADJUSTMENT REGLER LA PUISSANCE AJUSTE DE POTENCIA	SC 81 (1-4)	SC80 (2-5)
		0	
32" - 815mm	+	3	0
36" - 915mm	+	6	+3
42" - 1050mm	+	9	+6
48" - 1220mm			+9

- 3. Disconnect arm & shoe assembly from main arm.**
 Séparez l'assemblage du bras et de la console du bras principal.
 Desconecte el ensamblaje del brazo y de la zapata del brazo principal.

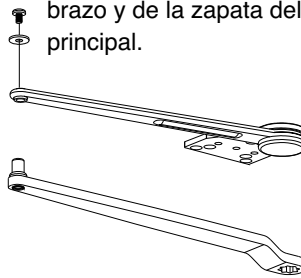

- 4. Install arm & shoe assembly onto frame.**
 Installez l'assemblage du bras et de la console sur le cadre.
 Instale el ensamblaje del brazo y de la zapata en el cuadro.

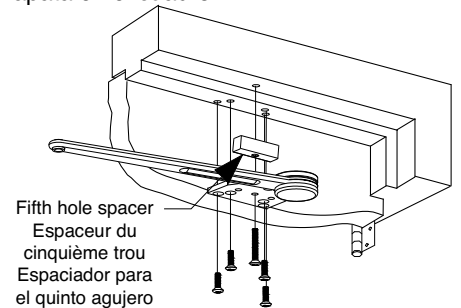

- 5. Install closer onto door.**
 Installez le ferme-porte sur la porte.
 Monte el cerrador en la puerta.

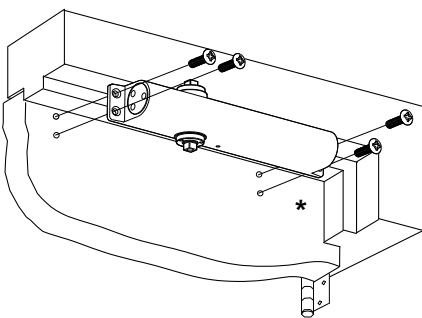

*Spring power faces **toward** the hinge edge.
 Force du ressort fait face **vers** le bord de la charnière.
 Potencia del resorte cara **hacia** el borde del gozne.

- 6. Attach main arm to closer.**
 Attachez le bras principal au ferme-porte.
 Coloque el brazo principal al cerrador.

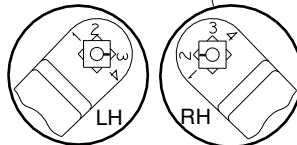
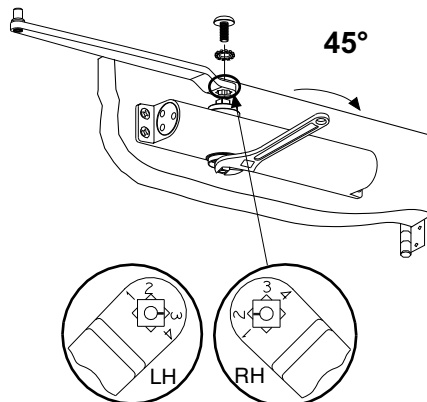

- 7. Connect arm pieces**
 Rèunissez les sections de bras
 Conecte las partes del brazo

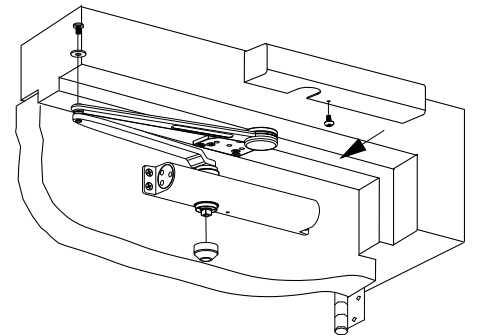

Attach pinion cap and slim cover (Cap not used with full cover)
 Attachez le capuchon et le couvercle mince.
 (Le capuchon nest pas utilisé avec le couvercle complet)
 Sujete el capuchón y la cubierta delgada.
 (No se usa la tapita con la tapa completa)

Adjustment Instructions

Instructions de réglage
 Instrucciones de ajuste

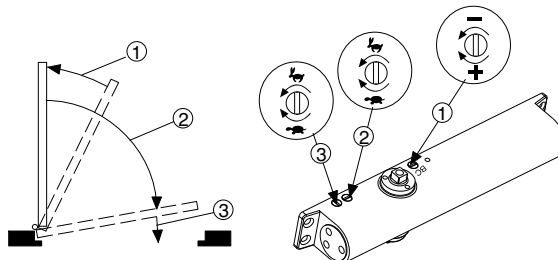

Optional Delay Action

